



GREEN CLIMBER
LV 600 PRO



**UNA MÁQUINA RESISTENTE
PARA LAS TAREAS MÁS DURAS**

**VARIOS ACCESORIOS DISPONIBLES PARA MANTENIMIENTO PAISAJÍSTICO,
LIMPIEZA DE MÁRGENES DE CARRETERAS O TAREAS FORESTALES.**



MENOR CONSUMO DE COMBUSTIBLE, MEJOR MANIOBRABILIDAD Y TRANSPORTE MÁS FÁCIL

Las dimensiones compactas y el bajo peso permiten que los Green Climbers tengan la mejor relación potencia-peso.



MAYOR ESTABILIDAD

El tren de rodaje de anchura variable consigue una estabilidad inigualable en terrenos irregulares y escarpados y puede ajustarse directamente desde el mando a distancia.



MAYOR FLEXIBILIDAD

El movimiento lateral de la herramienta permite trabajar más allá de la huella de la máquina, hasta 1.000 mm.



MAYOR ESTABILIDAD Y ORUGAS SIEMPRE EN SU SITIO

Nuestro tren de rodaje, con su sistema patentado de protección de las orugas, aumenta drásticamente la estabilidad y la fiabilidad.



TRABAJE EN CUALQUIER DIRECCIÓN EN PENDIENTES DE HASTA 60 GRADOS

El centro de gravedad más bajo de su categoría. Esto significa que Green Climbers puede trabajar incluso en condiciones extremas.



FUNCIONAMIENTO CONTINUO

El ventilador reversible y el radiador sobredimensionado permiten trabajar de forma continua en entornos polvorientos y con altas temperaturas.



MAYOR HUELLA

La **LV 600 PRO** tiene la capacidad de trabajar incluso en terrenos embarrados o sueltos.



AHORRO DE TIEMPO

El sistema de conexión/desconexión rápida permite ahorrar tiempo al cambiar los implementos. Un método sin herramientas para cambiar los implementos en función del trabajo.



Green Climber – LV 600 PRO

ESPECIFICACIONES TÉCNICAS

Peso en seco	1520 kg
Gradiente de trabajo	60°
Tren de rodaje extensible	1360 mm / 1760 mm
Desplazamiento lateral del implemento	500 mm + 500 mm
Motor	KOHLER KDI1903TCR
N° de cilindros	3
Potencia del motor	56,3 CV / 42 kw
Par motor	225 Nm @ 1500 rpm
Emissiones	Fase V - EPA Tier 4 Final
Capacidad del depósito de combustible	34 L Diesel
Sistema de refrigeración	Líquido
Bomba principal	83 L/m @ 320 bar
Bomba de servicio	22 L/m @ 180 bar
Capacidad del depósito de aceite hidráulico	32 L
Líneas auxiliares hidráulicas	3 Proporcional
Transmisión	Hidráulico Proporcional
Velocidad	9 km/h
Ventilador reversible	Sí

© MDB Srl 2024 - Especificaciones de imagen, técnicas y de construcción sujetas a cambios sin obligación de notificación previa. Todos los derechos reservados.

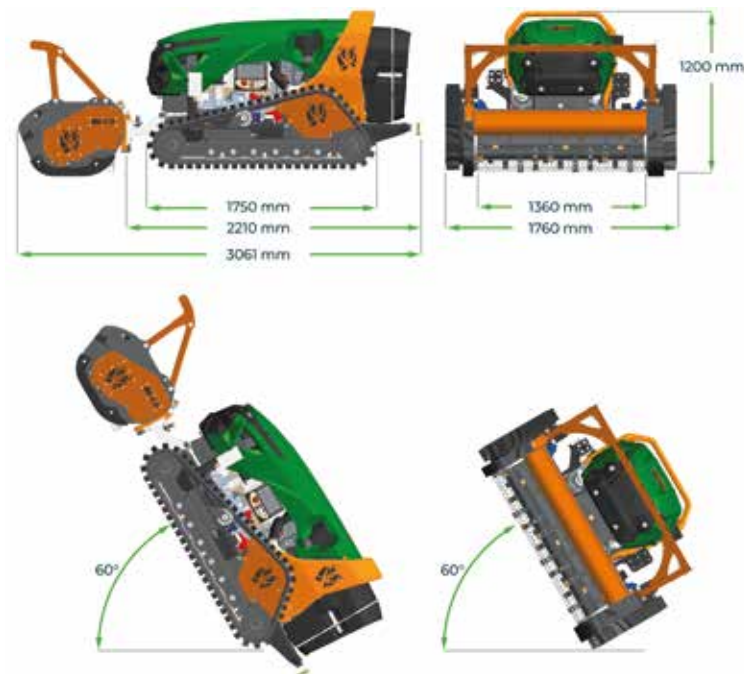

VANTEMLATAM